

**女子3年以下 G I**

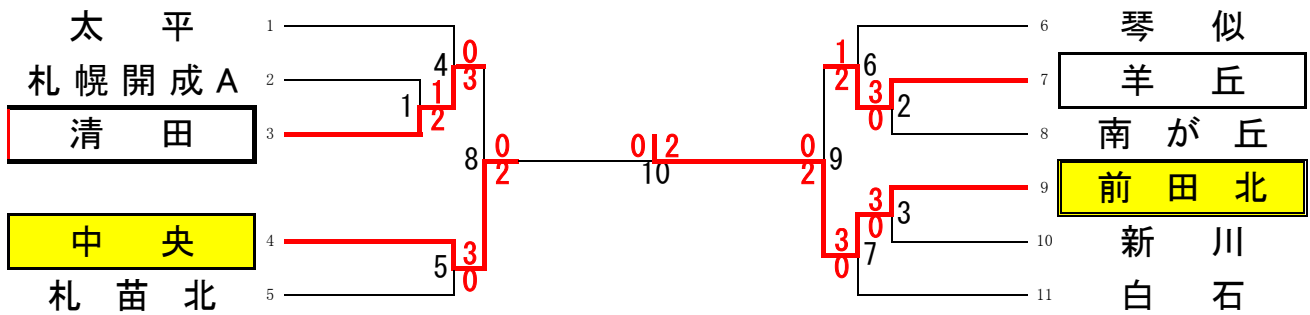

**女子2年以下 G II**

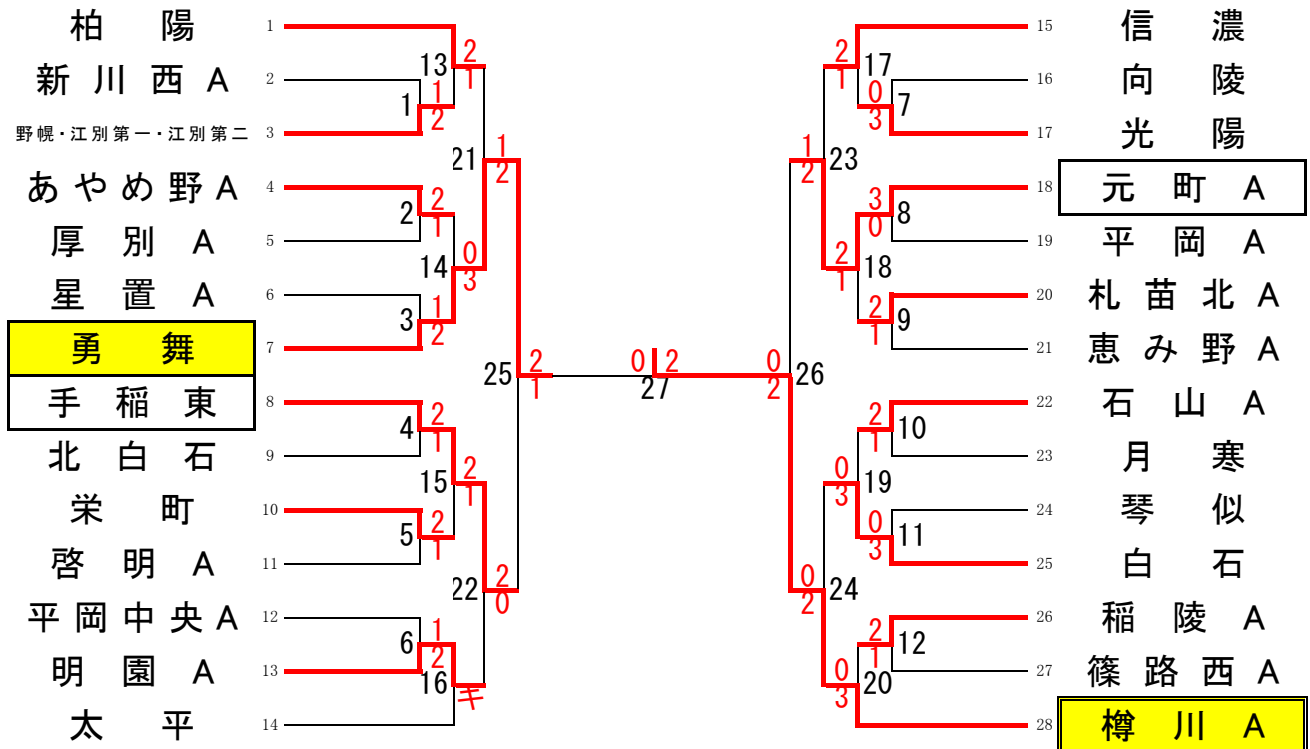

**女子1年以下 G III**

